

**AMBULANCIA FORD F 150 4X4 DOLBLE CABINA AÑO 2023 8 CIL NUEVA  
TERRENO**

**EMPRESA CERTIFICADA INTERNACIONALMENTE POR EL ISO 9001 2015 POR  
ORGANISMO INTERNACIONAL**



**AMBULANCIA FORD F 150 4X4 DOBLE CABINA AÑO 2023**  
**8 CIL NUEVA TERRENO**

**POR MEDIO DE LA PRESENTE NOS ES GRATO HACER DE SU CONOCIMIENTO EL PRESUPUESTO SOBRE LA FABRICACIÓN DE UNA AMBULANCIA DE TERAPIA INTENSIVA TIPO I, FABRICADA BAJO LA NORMA 237 , ASÍ COMO LA NORMA INTERNACIONAL KKK 1822D DE LA FEDERAL ESPECIFICACIÓN, Y LA NUEVA NORMA SEGÚN LA ATENCION QUE USTED BRINDE NORMA OFICIAL MEXICANA NOM-034-SSA3-2013, REGULACIÓN DE LOS SERVICIOS DE SALUD. SOBRE UNA CAMIONETA TIPO 1 FABRICADA SOBRE BATEA TODO TERRENO MODELO FORD 150 PICK UP DOBLE CABINA 4X4 8 CILINDROS A GASOLINA NUEVO CON LAS SIGUIENTES CARACTERÍSTICAS: UNIDAD PARA TRASLADO**



**AMBULANCIA FORD F 150 4X4 DOLBLE CABINA AÑO 2023 8 CIL NUEVA TERRENO**

7 Modos de Manejo (Normal, Remolque/Arrastre, Eco, Deportivo, Resbaladizo, Lodo/Surcos, Nieve Profunda/Arena) Transmisión Automática de 10 Velocidades con SelectShift®





**EMPRESA CERTIFICADA POR EL ISO 9001-2015 POR ORGANISMO INTERNACIONAL PARA SU FABRICACION DE AMBULANCIAS**

**ESPECIFICACIONES TÉCNICAS**

CONVERSIÓN DE AMBULANCIA DE URGENCIAS TIPO II, LA CUAL CUMPLE CON LAS NORMAS: NOM-237-SSA1-2004 VIGENTE Y QUE SE CUMPLEN AL 100% EN EL EQUIPAMIENTO DE UNA AMBULANCIA. TODO ES NUEVO Y DE TECNOLOGÍA RECIENTE Y QUE NO ESTA EN VÍAS DE DESCONTINUACIÓN

**ESPECIFICACIONES TÉCNICAS DE AMBULANCIA TIPO 4x4 TODO TERRENO**

**EQUIPO MÉDICO Y ACCESORIOS:**

- 2 PORTA SUEROS EMBUTIBLE
- BARRA DE EMPUJE
- FAROS DE NIEBLA
- CAMILLA RODANTE DE GOLPE
- CAMILLA MARINA
- CAMILLA RIGIDA



**AMBULANCIA FORD F 150 4X4 DOLBLE CABINA**  
**AÑO 2023 8 CIL NUEVA TERRENO**



**Largo / Ancho / Alto dimensiones interiores caja (mm)**

1,938.5 / 1,686.9 / 511.1 APROX

**Distancia interior entre cubiertas ruedas caja (mm)** 1,295

**Capacidad de carga caja pick up - metros cúbicos** 2

**Dimensiones Interiores**

**Espacio cabeza asiento delantero / trasero (mm)** 1,014

**Espacio piernas asiento delantero / trasero (mm)** 1,041

**Espacio para hombros asiento delantero / trasero (mm)**  
1,676

**Espacio para caderas asiento delantero / trasero (mm)** 1,599

**Pesos**

**Peso bruto vehicular (kg)** 3,130

**Peso vehicular (kg)** 2,152

**Capacidad de carga (kg)** 977

**R.E. relación de Eje - Capacidad de arrastre (kg) (R.E.**  
3.55=2,851 )

**Capacidad de carga eje delantero (kg)** 1,769

**Capacidad de carga eje trasero (kg)** 1,769

**Equipamiento**

**Aire acondicionado** SI

**Rin Acero** 17 X 7.0

**Llantas** LT265/70R17E OWL para asfalto y terracería

**Tipo de asientos** κσ†σκσ

**Ajuste de altura del volante** SI

**Toma auxiliar de corriente** 12V

**Centro de información del vehículo (pantalla LCD 3.5")** SI

**Cristales con ajuste manual** SI

**Defensas en color gris oscuro** SI

- BARRA DE EMPUJE (TUMBABURROS)
- FAROS DE L FRENTE DE 35 CM EN ALUMINIO ANTIDERRAPANTE

#### ESTRUCTURA

en acero al carbón troquelada en frío cal. 14 de 1 1/2" de espesor CARROCERÍA DISEÑADA ESPECIALMENTE PARA ESTE TIPO DE CHASIS

ESTRUCTURA ESPECIAL PARA LA AMBULANCIA FABRICADO CON PERFILES TIPO OMEGA, DE ACERO AL CARBON CAL.14, TUBULAR VARIAS MEDIDAS, ELECTRO SOLDADOS ENTRE SI FIJOS AL PISO, TODA LA ESTRUCTURA VA CUBIERTO CON ESMALTE ANTICORROSIVO LA CUAL EVITA LA OXIDACION FORRO EXTERIOR FORRO EXTERIOR EN LAMINA DE ALUMINIO COLOR BLANCO CAL. 19, CON TEMPLE H Y 14 Y ALEACIÓN 1200, TRASLAPES SELLADOS DE 1.5 PULGADAS, ENSAMBLADA A LA ESTRUCTURA MEDIANTE CINTA 3MM DOBLE CARA TRANSPARENTE PARA EVITAR ONDULAMIENTO EN LA LAMINACION TOLDO TOLDO DE ALUMINIO NATURAL DE UNA SOLA PIEZA CAL.19, PROTEGIDO CON ANTIRRUIDOS Y ANTICORROSIVOS DE OPTIMA CALIDAD

AISLAMIENTO AISLANTE TERMO ACÚSTICO A BASE DE FIBRA MINERAL, DE ALTA DENSIDAD RÍGIDO MONOLÍTICO " IN SITUM", CON RETARDANTE A LA FLAMA CON DENSIDAD DE 35 KG. (+/- 10%) O EN FIBRA DE VIDRIO DE 5 MM DE ESPESOR CON REFUERZOS METALICOS RETARDANTE AL FUEGO





**AMBULANCIA FORD F 150 4X4 DOBLE CABINA**  
**AÑO 2023 8 CIL NUEVA TERRENO**



**CARAVANA REMATADOS EN TABLETAS DE CONTACTO ELÉCTRICO, CON CABLE ANTIFLAMA, INSTALADO EN DUCTOS FLEXIBLES DE COLOR NARANJA, PARA IDENTIFICACIÓN DEL SISTEMA ORIGINAL, APAGADORES DE PRIMERA. LOS CABLES BIENEN CALCULADOS AL 125% DE SU CAPACIDAD EN AMPERES, EN CALIBRE 4, 10, 12 Y 18 DEBIDAMENTE BALANCEADOS PARA SU CAPACIDAD DE CARGA Y DE ACUERDO A LA SIGUIENTE TABLA NORMADA ESTABLECIDA PARA AMBULANCIAS: || 10 AMP CAL. 16 || 15 AMP. CAL. 14 || 20 AMP. CAL. 12 || 30 AMP. CAL. 10**

**SE INSTALARAN GROMENTSPASA CABLES DE MATERIAL AISLANTE. INTERRUPTOR MAESTRO CENTRAL (SWITCH MASTER), ESTE ACTIVA EL SISTEMA PRINCIPAL Y PERMITE ACTIVAR EL SISTEMA DE ILUMINACION CONSOLA CENTRAL DE CONTROL CONSOLA DE CONTROL FABRICADA EN FIBRA DE VIDRIO EN UNA SOLA PIEZA, UBICADA EN EL AREA DE CABINA EN PARTE SUPERIOR PARA EL FACIL CONTROL DE LAS LUCES EN ELLA SE INSTALARÁN LOS SWITCHES DE CONTROL PARA LAS FUNCIONES EXTERIORES DE LA CARAVANA, COMO:, EL AMPLIFICADOR DE LA SIRENA CONTARA CON SIRENA**

**ILUMINACIÓN INTERIOR EN LED LUZ DE CORTESÍA EN EL ÁREA MÉDICA 6 PLAFONES DE ALTA DIFUSIÓN PARA ILUMINACIÓN INTERIOR DE DOBLE INTENSIDAD, EN LEDS CALIDAD CERTIFICADA KKK CON DOMO DE POLI CARBONATÓ COLOR CRISTAL INDICADOR AL CONDUCTOR CUANDO LAS PUERTAS TRASERAS ESTÉN ABIERTAS ILUMINACIÓN EXTERIOR**

**FORRO INTERIOR TRIPLAY DE PINO CON ACABADO MELAMÍNICO A UNA CARA BLANCA EN VINIL (EUCAPLAC), REMATADOS CON MOLDURA DE ALUMINIO, ESTE MATERIAL ES DE ALTA RESISTENCIA AL IMPACTO, DE FÁCIL LIMPIEZA, DESINFECCIÓN, ANTIBACTEREOSTATICO Y DE SENCILLO**

**MANTENIMIENTO PUERTAS**

**2 PUERTAS TRASERAS ABATIBLES TIPO BANDERA CON APERTURA DE 180 GRADOS CON RETENES DE SEGURIDAD (DOORD FASTENER), CHAPA CON LLAVE, ASÍ COMO SEGURO INTERIOR, COLOCACION DE MEDALLON CALIDAD AUTOMOTRIZ, GALERIAS INFERIORES EN LAS MISMAS (TAPAS) VENTANILLAS 1 MEDALLON FIJO EN CADA PUERTA TRASERA, ENMARCADO EN CAÑUELA AUTOMOTRIZ  
1 MEDALLON FIJO CON VISIBILIDAD A LA CABINA DEL CONDUCTOR, ENMARCADO EN CAÑUELA AUTOMOTRIZ  
1 VENTANILLA LATERAL**

**ESTAS MISMAS SERAN ENMARCADAS CON MARCO DE ALUMINIO, CON VIDRIO TEMPLADO CALIDAD AUTOMOTRIZ FILTRASOL PANEL ELÉCTRICO CIRCUITOS ELÉCTRICOS DE EMERGENCIA INDEPENDIENTES AL DEL ORIGINAL DEL VEHÍCULO, PARA EVITAR INTERFERENCIA CON LA COMPUTADORA DEL MISMO, QUEDANDO COMO SIGUE: DUAL BATERIA CON SOLENOIDE DE IMPORTACIÓN DE DOBLE BATERÍA INSTALACIÓN DE AISLADOR DE 165 AMPERES CON RELEVADORES DE 70 AMPERES DE SISTEMA INDEPENDIENTE PARA TRABAJO PESADO, ES DECIR TODO PROTEGIDO CON FUSIBLES Y RELEVADORES TÉRMICOS IMPORTADO Y ESPECIAL PARA**





**AMBULANCIA FORD F 150 4X4 DOBLE CABINA**  
**AÑO 2023 8 CIL NUEVA TERRENO**

ILUMINACION EXTERIOR AL FRENTE DEL DOMO SE COLOCARAN 2 PLAFONES DE LUCES DE LED 2 ROJAS EN EL MEDIO DE 7X9 2 PLAFONES DEL LADO DERECHO EN COLOR ROJO DE 7X9 DE LED EN POLI CARBONATÓ COLOR ROJO, Y 2 PLAFONES DE LADO IZQUIERDO 7X9 EN ROJO Y 2 EN LA PARTE TRASERA DE 7X9 EN COLOR ROJO. UN FLASHER ELECTRÓNICO PARA LA INTERMITENCIA EN FORMA SINCRONIZADA DE LAS LÁMPARAS. DOS FAROS CON FOCO DE HALÓGENO DE 55 WATTS CON LUZ FIJA Y CONCENTRADA COLOCADOS SOBRE LA BARRA DE EMPUJE DELANTERA. SIRENA ELECTRÓNICA CUATRO TONOS OFICIALES, HORN, MANUAL, RETRANSMISIÓN DE RADIO Y ALTOPARLANTE, DE 100 WATT DE SALIDA OPERACIÓN DESDE EL VOLANTE. Y BOCINA DE 100 WATT MOD. TS

100. TABLERO DE DISTRIBUCIÓN CENTRAL DE CARGAS CON LOS CIRCUITOS, INDEPENDIENTES CADA UNO DE ELLOS OPERADO POR RELEVADORES DE 40 AMP. Y PROTEGIDOS CON FUSIBLES TIPO AUTOMOTRIZ.

INVERSOR DE CORRIENTE EQUIPO INVERSOR DE CORRIENTE DE 1500 WATTS INVERCOM SISTEMA DE VENTILACIÓN CON DOS VELOCIDADES CON UNA CAPACIDAD DE 3 MTS CÚBICOS, UNA TOMA DE AIRE EXTERIOR CON FILTRO CUBIERTA POR UNA TOLVA FABRICADA EN ALUMINIO PISO PISO CON BASE DE MADERA DE 12 MM FORRADO CON LINOLEUM TIPO AUTOMOTRIZ DE ALTO TRAFICO COLOR BLANCO; EL LINOLEUM INSTALADO TENDRÁ UN DOBLEZ HACIA ARRIBA EN TODO EL PERÍMETRO DEL PISO, FORMANDO UN "SOCLO" DE POR LO MENOS 5 CM EN UNA SOLA PIEZA, LOS FILOS DEL "ZOCLO", SERÁN REMATADOS CON MOLDURAS DE ALUMINIO, PARA SELLAR SU UNIÓN CON EL

**AMBULANCIA FORD F 150 4X4 DOBLE CABINA**  
**AÑO 2023 8 CIL NUEVA TERRENO**

---

**MOBILIARIO Y EL PISO ( EL ACRILICO DE LAS GABETAS SERA EN BLANCO CUADRICULADO QUE ES LO MAS NUEVO)**  
**MOBILIARIO MEDICO EL MATERIAL PUEDES SER EN POLIMERO PLASTICO O EN MADERA CON FORMAICA ESTE ES EL MAS ACONSEJABLE MUEBLE MEDICO**  
**MUEBLE MEDICO INTEGRAL DE PISO A TOLDO Y DE PUERTAS TRASERAS HASTA MAMPARA DIVISORIA UBICADO EN EL COSTADO IZQUIERDO, FABRICADO EN TRIPLAY DE PINO DE 16MM DE ESPESOR, CON TRATAMIENTO Y SELLO ESPECIAL PARA EVITAR LA HUMEDAD, CON UNA APLICACIÓN FINAL DE FORMAICA DE COLOR BLANCO DE FÁCIL LIMPIEZA Y DESINFECCIÓN. CON GAVETAS SUPERIORES SECCIONADAS PARA ALMACENAMIENTO DE VARIOS CON PUERTAS CORREDIZAS DE POLI CARBONATÓ DE 5 MM. DE ESPESOR COLOR CRISTAL, CON SISTEMA ANTIVIBRATORIO A BASE DE FELTA ESPECIAL PARA MOLDURA “W” DE ALUMINIO, COMPARTIMIENTO PARA LA GUARDA DE CAMILLAS MARINA Y CAMILLA RIGIDA**  
**BANCA CHASE LONG BANCA CHASE LONG FABRICADA EN TRIPLAY DE PINO DE 16MM DE ESPESOR, CON CURNATURA EN LAS ESQUINAS CON CUBIERTA EN LAMINA DE ACERO INOXIDABLE, A LA MISMA SE LE APLICA UN TRATAMIENTO Y SELLO ESPECIAL PARA EVITAR LA HUMEDAD, AVABADO FINAL EN FORMAICA COLOR BLANCO DE FÁCIL LIMPIEZA Y DESINFECCIÓN, ASIENTO DE POSICIONES EN LA CABECERA, ACOJINADO CON VINYL CALIDAD AUTOMOTRIZ RESISTENTE AL DESGARRE, DOS CINTURONES DE SEGURIDAD, RESPALDOS EN UNA SOLA PIEZA Y / O 3 PIEZAS , COLOCADO EN EL COSTADO DERECHO MUEBLE INTEGRAL COLOCADO EN LA PARTE IZQUIERDA DEL ÁREA DE PACIENTES, FABRICADO A BASE DE TRIPLAY DE PINO DE 16MM DE PRIMERA CALIDAD, QUE ABARQUE EL COSTADO LATERAL IZQUIERDO IDEA DE CÓMO QUEDARIA EL INTERIOR DE LA UNIDAD**

color blanco WASH de alto brillo. Sellado con Uretano y moldura perimetral Volado sobre la cabina posterior con diseño tipo cortavientos. Un medallón colocado en la parte delantera, con vidrio templado y marco de aluminio anodizado. Un medallón en la puerta abatible de la caseta con marco de aluminio anodizado con vidrio templado en color humo.

, botaguas de aluminio al color de la unidad. Dos cerraduras de manija tipo "t" con llave de seguridad. Cuenta con dos cerrojos con resorte y gancho para asegurar la tapa abatible de la batea en su interior. Iluminación interior del camper, 2 plafones claros empotrados a ras de superficie, en el interior de la caseta y con interruptores individuales para uso rudo colocados en el lado derecho del roll-bar trasero. . Cubierta de piso de alfombra. Tapetes de hule Conexiones especiales en cabina trasera 4 tonmas corrientes de 110 vt Y 2 exteriores una por lado también de 110 vt para atención medica fuera de la unidad



#### DEFENSA

DEFENSA TRASERA A TODO LO ANCHO DE LA CARROCERÍA, CON ESTRIBO CON ESTRUCTURA INTEGRADA AL CHASIS EN TUBULAR CUADRADO DE 3" POR 2", 1/8 DE ESPESOR, CON FORRO EN PLACA DE ALUMINIO ANTIDERRAPANTE, CON ESTRIBO FIJO EN LA PARTE CENTRAL Y A TODO LO ANCHO DE LAS PUERTAS. CON HUELLA DE 8"

#### LEYENDA

□ leyendas de "AMBULANCIA" en la parte trasera y delantera de la unidad, y dos "ESTRELLAS DE LA VIDA" en material adherible, una por costado



## **ESPECIFICACION DE FORD F 150 4X4 AUTOMATICA A GASOLINA V8**

**8.7 /13.4 /10.3 (Cd., carretera y Comb)**

**Motor 5.0L V8 con 400 hp /**

**410 lb-pie de Torque**

**Transmisión Automática de 10 Velocidades con SelectShift® (Modo Manual) con Botones de Cambio en la Palanca de Velocidades:**

**4x4**

**Capacidad de Arrastre: 5,896kg**

**Capacidad de Carga: 968kg**

**Variable, dependiendo del modelo específico**

**Asistencia para Arranque en Pendientes**

**Alerta de Colisión Frontal con Freno de Emergencia Automático**

**Cámara de Reversa**

**Control de Tracción Avanzada (AdvanceTrac®) y Control de Estabilidad Antivolcadura (RSC®)**

**Alerta de Preservación de Carril**

**Sistema de Monitoreo de Presión de Llantas Individual (TPMS)**

**Control de Balanceo de Remolque**

**SYNC® 4 con pantalla de 8" Applink®, Apple CarPlay® y Android Auto®**

**Sistema de Audio AM/FM/AUX/BT con 6 Bocinas**

**FordPass® Connect**

**Visera de Conductor y Pasajero con Espejo de Vanidad**

**Freno de Mano Eléctrico**

**Asientos Delanteros en Tela Tipo Banca 40/20/40**

**Asientos Delanteros en Tela Tipo Banca 40/20/40**

**Espejos Laterales Negros Abatibles Manualmente**

**Espejos Laterales Eléctricos**

**Aire Acondicionado Manual**

**Piso de Vinil**

**Limpiaparabrisas Intermitente**

**Medallón Trasero Fijo**

**Cristales Eléctricos**

**Espejo Retrovisor con Ajuste Manual Día/Noch**

**Faros con encendido automático, cuadro trasero con conexión para remolque, luces traseras de halógeno, luz de freno en zona de carga, faros de halógeno, manijas exteriores negras, 4 ganchos de soporte hechos en acero en la caja pickup, ganchos frontales para arrastre, etc.**

**Rines de Acero de 17 Pulgadas (llantas 265/70R17 A/T OWL) (incluyendo llanta de refacción)**

**Alarma perimetral, 6 bolsas de aire (frontales, laterales y tipo cortina) para conductor y pasajero, cinturones de seguridad de tres puntos, ajustables con pretensores y retractores, frenos de disco ventilados con ABS y EBD en las cuatro ruedas, MyKey, bloqueo electrónico de columna de dirección, sistema antirrobo pasivo SecuriLock**

**ESPECIFICACION DEL LINOLEUM QUE SE COLOCA EN EL PISO ARRIBA DE TRIPLAY DE PINO**

Resistencia a la Tención   1487 lb/in <sup>2</sup>	Espesor   1,7 mm (+/- 5)
Elongación de punto de ruptura   160%	Dureza   89,2 Shore "A"
Resistencia al desgarre   325 lb/pulg	Ancho   1,70 y/o 2,0 mts,
Superficie   Texturizada y Liso	Largo   25 y/o 30 mts,
Conformación homogénea	Resistencia a la abrasión   95 mg +/- 10% a 5000 ciclos,
Vida útil   10 años	SopORTE o base   Tela no tejida
Rango de temperatura -25°C a 70°C	
Color   Gris y Negro	
Densidad : 1.5 g/cm <sup>3</sup>	
Resistencia a las manchas, humos, líquidos corrosivos etc,	Retardante a la flama

## **AMBULANCIA FORD F 150 4X4 DOBLE CABINA** **AÑO 2023 8 CIL NUEVA TERRENO**

Sirena de camión de bomberos - IW2

### **CARACTERÍSTICA**

Control de microchip y frecuencia constante

Nuestras sirenas de calidad son lo suficientemente fuertes como para ser escuchadas desde una distancia considerable. Por esta razón, nuestras sirenas son una excelente opción tanto para las fuerzas del orden público como para los socorristas.

Es importante que la comunidad de socorristas tenga los mejores sonidos de sirena de policía disponibles.

Igual de importante, los agentes del orden público, los bomberos y los trabajadores de EMS deben saber que sus sirenas se activarán cada vez que las enciendan.

**Precaución:**

La carcasa de la unidad de relé/amplificador IW2 NO es a prueba de agua. Debe montarse en un lugar protegido de la lluvia, la nieve, el agua estancada, etc. Además, debe instalarse en un área adecuadamente ventilada. Nunca instale cerca de conductos de calefacción. No monte la unidad de relé/amplificador IW2 debajo del capó del vehículo.

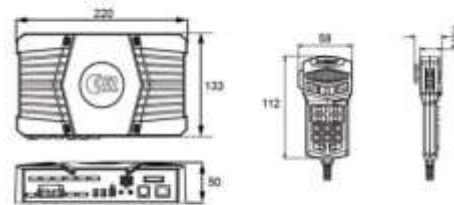

### **SIRENA AMBULANCIA NETWORK**

VOLTAJE: DC 12V

Potencia: 100W

Salida:

4 grupos de salida

2 grupos MAX 15A

2 grupos MAX 10A

Impedancia: 8Ω

Tono: gemido, aullido, pieza, grito, trino, Hi\_low, manual, bocina de aire

Rango de frecuencia: 300-1600Hz

Certificado: E24 ECE R10 041342

Dimensiones: 8.7" Largo x 5.2" Ancho x 2.0" Alto



### **Altavoz de AMBULANCIA- LLEVA 2 POR UNIDAD**

#### **CARACTERÍSTICA**

- > El altavoz de tamaño más pequeño con rendimiento de tamaño completo se montará en más ubicaciones.
- > Se instala fácilmente y proporciona una advertencia de despeje de tráfico donde se necesita.
- > Soporte de montaje universal, además de soportes específicos para vehículos disponibles.
- > La carcasa negra compuesta de nailon brinda protección completa contra la intemperie y la corrosión para todos los componentes internos.
- > Imán de neodimio, ferrofluido frío.



**AMBULANCIA FORD F 150 4X4 DOBLE CABINA**  
**AÑO 2023 8 CIL NUEVA TERRENO**



**TOMA DE OXIGENO Y TOMA DE AIRE MARCA INFRA**



**FLUJOMETRO  
PARA OXIGENO**

**FLUJOMETRO  
PARA AIRE**

**ESPECIFICACIONES:** FLUJÓMETRO PARA DOSIFICAR EN LITROS POR MINUTO (LPM) EL SUMINISTRO DE OXÍGENO A ADULTOS Y NEONATALES VÍA NASAL Y USOS GENERALES. LOS FLUJÓMETRO ESTÁN DISPONIBLES PARA USO DE OXÍGENO Y AIRE, CON CONEXIÓN DE 1/8" NPT QUE PERMITE EL USO DE DISTINTOS CONECTORES PARA TOMAS DE DISTINTAS TECNOLOGÍAS. ESTOS FLUJÓMETRO COMPENSAN LAS VARIACIONES DE PRESIÓN DE LA LÍNEA DE SUMINISTRO, OFRECEN UNA MAYOR EXACTITUD EN LAS LECTURAS DE FLUJO Y MANTIENEN UNA ENTREGA CONSTANTE DE FLUJO (LPM) AL PACIENTE.

**CARACTERISTICAS:**

- CUERPO CROMADO PEQUEÑO Y SÚPER LIGERO QUE PERMITE UN MANEJO CÓMODO (112 GRAMOS).
- FLUJÓMETRO DE PRESIÓN COMPENSADA (NO PIERDE EL AJUSTE DE LPM) Y PERMITE UNA LECTURA CONSTANTE DEL FLUJO.
- PARA OXÍGENO DISPONIBLE PARA 0 A 15, 0 A 8, 0 A 3.5 Y 0 A 1 LPM.
- PARA AIRE DISPONIBLE PARA 15 LPM.
- COLORES DE ACUERDO A CADA GAS (OXÍGENO EN VERDE, AIRE EN AMARILLO)
- INSTALACIÓN Y USO SENCILLO
- FLUJÓMETRO DE PRESIÓN COMPENSADA, POR LO QUE LA EXACTITUD DEL FLUJO NO ES AFECTADA POR RESTRICCIONES.



## **AMBULANCIA FORD F 150 4X4 DOBLE CABINA** **AÑO 2023 8 CIL NUEVA TERRENO**

### **TOMA PARA AMBULANCIA CONEXIÓN RÁPIDA TIPO PURITAN BENNETT TOMA DE AIRE Y OXIGENO DE PARED**



**ESPECIFICACIONES:** TOMA DE GAS MEDICO LAS TOMAS SON FABRICADAS CON 6-1/2" [165 MM] DE LONGITUD TIPO "K" 1/2" [12.7 MM] DE DIAMETRO EXTERIOR Y (3/8" NOMINAL) DE DIAMETRO INTERIOR, EL CUAL ES SOLDADO CON SOLDADURA DE PLATA. EL CUERPO ES CONSTRUIDO DE UNA SOLA PIEZA DE COBRE AMARILLO DE 1-5/16" [33 MM] DE DIAMETRO. PARA LOS SERVICIOS POSITIVOS DE PRESIÓN DE GAS, LA CUENTA CON UNA VÁLVULA CHECK PRIMARIA Y UNA VÁLVULA CHECK SECUNDARIA Y ES CLASIFICADA A UN MÍNIMO DE 200 PSI [1.379 KPA] EN CASO DE QUE LA VÁLVULA CHECK PRINCIPAL SEA REMOVIDA PARA EL MANTENIMIENTO. LOS CUERPOS DE LAS TOMAS SON ESPECÍFICOS PARA CADA GAS Y ESTAN CLARAMENTE IDENTIFICADOS A UNA DOBLE CLAVIJA INDICADORA DE CADA GAS EN EL RESPECTIVO MODULO IDENTIFICATORIO. UNA PLACA DE COLOR DE ACUERDO AL TIPO DE GAS SERÁ UTILIZADA EN EL EXTERIOR DE LA TOMA, PARA IDENTIFICARSE MAS FÁCILMENTE Y A SU VEZ LOGRAR UNA ESTÉTICA AGRADABLE. UNA PLACA CROMADA DE UNA PIEZA CUBRE LA TOMA. CON EL CUERPO MURAL INSTALADO LA TOMA SE PUEDE AJUSTAR HASTA UNA VARIACIÓN DE 1/2" [13 MM] A 1" [25 MM] DEPENDIENDO DEL GRUESO DE LA PARED. LAS TOMAS SON DE UN DISEÑO MODULAR E INCLUYEN UNA PLACA DE MONTAJE DE ACERO PARA CADA GAS DE 1.6 MM [16 GA] DISEÑADA PARA PERMITIR EL MONTAJE EN SERIE DE MÚLTIPLES TOMAS, EN CUALQUIER ORDEN, A UN ESPACIO DE 5" [127 MM]. EL ENSAMBLAJE FRONTAL DE LA TOMA ES TIPO PURITAN-BENNETT PARA LA CONEXIÓN RÁPIDA SE DEBEN USAR ADAPTADORES CORRESPONDIENTES AL TIPO ESPECÍFICO DE GAS. TODAS LAS TOMAS SON LIMPIADAS Y DESENGRASADAS PARA EL SERVICIO DE GAS MÉDICO, ENSAMBLADAS Y PROBADAS EN LA FABRICA. LAS TOMAS ESTÁN LISTADAS EN UL Y APROBADAS POR CSA ESTE PRODUCTO CUMPLE CON LA NORMA NFPA-99.

#### **CARACTERISTICAS:**

- EL CAUDAL EXCEDE LOS REQUISITOS DE NFPA Y DE CSA.
- ACEPTA SOLO ADAPTADORES PURITAN-BENNETT PARA EL GAS ESPECÍFICO EN USO.
- 100 % PRUEBA HIDROSTÁTICA DE CADA TOMA Y LIMPIADO PARA EL SERVICIO DE GASES MÉDICOS.
- IDENTIFICACIÓN CLARA PARA ELIMINAR LA CAPACIDAD DE INTERCAMBIO DE LOS SERVICIOS DEL GAS.
- AJUSTE DEL GRUESO DE PARED DE HASTA 1" [25 MM].
- TUBO DE ENTRADA GIRATORIO DE 360° PARA FACILITAR LA INSTALACIÓN.
- MONTAJE UNIVERSAL RUDIMENTARIO PARA ACEPTAR ADAPTADORES FRONTALES

**AMBULANCIA FORD F 150 4X4 DOLBLE CABINA**  
**AÑO 2023 8 CIL NUEVA TERRENO**

**HUMIDIFICADOR REUSABLE**



**ESPECIFICACIONES:** HUMIDIFICADOR REUSABLE MARCA INFRAMEDICA. CON TAPA DE ALUMINIO ANODIZADO, FRASCO DE POLIPROPILENO DE FÁCIL LIMPIEZA Y COLUMNA CON BURBUJEADOR GRADO MÉDICO DE BAJO NIVEL SONORO. SU FUNCIÓN ES HUMECTAR EL OXÍGENO A TRAVÉS DE UNA COLUMNA CON TERMINAL SUMERGIDA EN AGUA DESTILADA, EVITANDO EL RESECAMIENTO EN LA ZONA TRAQUEAL. A LA ENTRADA SE ACOPLA CON FLUJÓMETRO DE OXÍGENO O AIRE Y TAMBIÉN A REGULADORES MÉDICOS; A LA SALIDA SE PUEDE CONECTAR TANTO CÁNULAS COMO MASCARILLAS.

**CARACTERÍSTICAS:**

- FÁCIL CONEXIÓN DE LA CÁNULA
- COLUMNA Y BURBUJEADOR INTEGRADO EN UNA SOLA PIEZA
- TAPA LIGERA DE ALUMINIO ANODIZADO
- ACOPLAA FLUJOMETROS Y REGULADORES MÉDICOS.
- FRASCO DE BOCAANCHA PARA FÁCIL LIMPIEZA.
- BAJO NIVEL SONORO | NORMAS APLICADAS: CGAE-7-1992 CGAV-5-1989 CGAG-4.1-1996



**AMBULANCIA FORD F 150 4X4 DOBLE CABINA**  
**AÑO 2023 8 CIL NUEVA TERRENO**

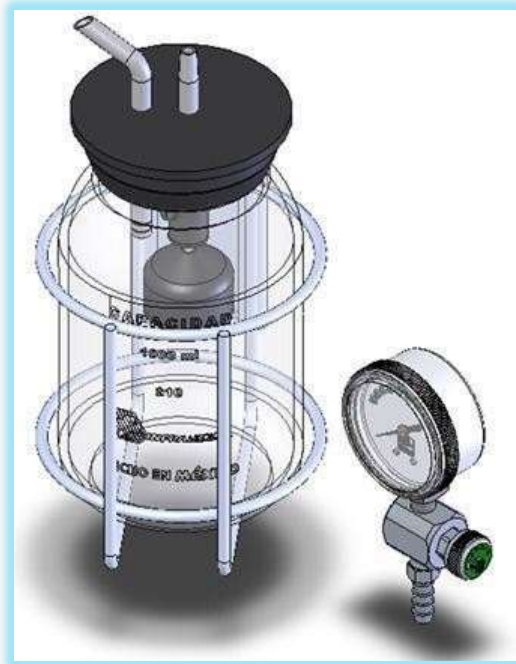

**ASPIRADOR DE VACÍO**

**ESPECIFICACIONES:** ASPIRADO MÉDICO SUCCIÓN FUERTE MARCA INFRAMEDICA. CONSTA DE VÁLVULA DE GRADUACIÓN DE VACÍO, FRASCO DE VIDRIO GRADUADO, TAPA DE HULE CON PIVOTES DE ACERO INOXIDABLE, DISPOSITIVO CONTRA DERRAMES, CANASTILLA, SOPORTE Y JUEGO DE MANGUERAS. EL CONECTOR NO INCLUYE CONECTOR PARA TOMA, CON ENTRADA DE 1/8" NPT. APLICACIONES: ASPIRADOR DE VACÍO PARA QUIRÓFANO, PARA ASEO BRANQUIAL EN NEONATOS Y ADULTOS, PARA EVACUACIÓN DE SANGRE Y LÍQUIDOS EN ÁREA OPERATORIAS.

- TAPA ANTIDERRAMES
- MANGUERAS SUSTITUIBLES
- FRASCO DE FÁCIL LIMPIEZA
- NORMAS APLICADAS: CGAG-4.1-1996

**AMBULANCIA FORD F 150 4X4 DOBLE CABINA**  
**AÑO 2023 8 CIL NUEVA TERRENO**

**MUEBLE MEDICO LATERAL**

- MUEBLE FABRICADO EN MDF FORRADO CON FORMAICA DE COLOR BLANCO, NEGRO, ROJO Y AZUL PARA EQUIPOS MEDICOS ASI MISMO CONTARA CON SU CONECTOR DE TIERRA AISLADA Y CON DISPENSADOR DE GEL Y TOALLAS



**AMBULANCIA FORD F 150 4X4 DOLBLE CABINA**  
**AÑO 2023 8 CIL NUEVA TERRENO**

**CENTRO DE CARGAS DE TRABAJO CONTINUO REFORZADO**



Características Panel en Plastico 19 teclas. El cliente determina los simbolos. Hay la posibilidad de cambiar los símbolos. 4 teclas para el menú Todas las teclas com backlight blanco 19 leds azules de acionamiento de las teclas 7 leds de avisos (parada, cinturon, etc) LCD Gráfico, 128 x 64 puntos, con zona de visualizacion de 40x25 mm Tamaño Frontal: 110x130mm Conector MCP 15 Pin Comunicacion Bluetooth para actualizacion y diagnóstico de módulos. Interfaces CAN CAN extra (opcional) Bluetooth LIN (opcional) Desempeño Alimentacion: 9 a 35Vdc Consumo en Stand by: 20 mA Resolucion LCD: 128 x 64 Temperatura de Operacion: -40 a 70°C Numero de Entradas: 5 (opcional) Numero de Salidas: 6 (opcional) Tamaño: 110 x 130 x 29 mm Compatibilidad: Módulos K Ejemplo de Uso: Diagnóstico de módulos. Tener Informacion de Voltage, Corriente y fallas por um aplicativo. Alerta a el Conductor sobre eventos, ejemplo, Voltage Baja, Temperaturas, emergencias y etc en la pantalla. Cambiar la lógica del vehiculo sin uma interface y la computadora, unicamente utilizando um móvil com Bluetooth

**AMBULANCIA FIAT DUCATO DIESEL TRASMISION MANUAL NUEVA AÑO 2023 O SU SIMILAR EN AMBULANCIA PEUGEOT NUEVA AÑO 2023 AMBAS EQUIPADAS SUPER CHIEF**



Conector • Conector MCP 2.8, 6 posiciones Estructura • Panel inyectado en plástico ABS y pintura vivace gris carbón. Llaves y lentes de policarbonato con serigrafía debajo. • 10 botones configurables, con posibilidad de intercambio rápido de símbolos. • Botones con retroiluminación blanca LED. • 10 LED de estado de tecla azul. 9 LED RGB de hasta 7 colores de estado de alerta (PCD, parada solicitada, cinturón, etc.) Interfaces • LIN • Sonido integrado de 92 dB. Características • Alimentación: 9 a 35Vdc • Consumo stand by: 2,5 mA • Temp. Operación: -40 a 70°C • Dimensión: 149 x 95 x 26 mm • IP: 54 • Botones con más de 1 millón de ciclos. Compatibilidad: • Módulos Multiplex Thoreb série: K. Ejemplos de Aplicación: • Interfaz con módulo para activación de carga. • Indicación LED de puerta abierta, cinturón de seguridad, etc.

node I Copyright © AB Thoreb 2023, 23-04-06 [www.thoreb.se](http://www.thoreb.se) AB Thoreb se reserva el derecho de modificar sin previo aviso. Conectores • 18 e 21 pos. AMP socket housing 2.8 mm para entradas y salidas. • 15 pos. AMP socket housing 2.8 mm para la comunicación • 4 pos. Dynamic socket housing para la alimentación Estructura • Estructura de aluminio anodizado negro Características • 10 mA de consumo en modo sleep, en 24 V • 100 mA de consumo sin cargas, en 24 V • La carga total de corriente está limitada a 90 A • Fuente de alimentación 9 a 35 V • Temperatura de funcionamiento -40 a 70 C • Número de salidas 17 • Número de entradas 12 Cumple la norma: • 72/245/EEC última modificación 2009/19/EC (incluye 2004/104/EC, 2005/83/EC, 2006/96/EC) • UN ECE Regulación Nr. 10 Rev 3:2008 • Anexo 9 ISO 11452-4(BCI) e ISO 11452-2(ALC) (Inmunidad) • Anexo 7 & 8 (CISPR 25) (Emisión) • Anexo 10, ISO 7637-2 (Transitorio – Inmunidad y de Emisión) • IEC 529 (IP-class. 31, opcional 42 o 67) Procesador / Memoria • Procesador ARM Coretex, 32 bit CPU • Flash prom 256 kbyte • RAM 64 kbyte • EEPROM 128 kbyte (opcional) Entradas • 12 entradas se puede utilizar para señales analógicas y digitales (definido en el software de aplicación). • De los doce entradas: - 1 puede ser utilizado para la frecuencia / entrada de contaje de impulsos - 8 puede amplificar la señal de entrada (máximo de 16 veces) Salidas • 8 salidas 5A positivas • 1 salida 20A positiva • 1 salida 20A positiva (10A cuando PWM) • 4 salidas 8A PWM positivas • 3 salidas 8A PWM, positivas o negativas Todas las salidas pueden ser utilizado como entradas. Identificación Cada módulo tiene su identificación. Así, un módulo que necesita ser reparado, es fácilmente sustituido por uno nuevo, sin tener que reconfigurar el hardware. Interfaces • CAN 2.0B (2x) • LIN/ISO 9141 • RS485 Ejemplo de Aplicación • El módulo puede ser parte de la instalación eléctrica y minimizar el número de cables, reemplazar los conectores, relés y fusibles. • El módulo puede controlar las cargas, tales como lámparas, ventiladores, solenoides, motores, etc. • Registro del valores de los sensores de posición y los interruptores. • Reemplazar las unidades de control de puertas, indicadores de dirección, reductor de tensión a las cargas, aire acondicionado, etc.



### **.CONECTORES**

CONECTOR DOBLE DE TIERRA AISLADA NARANJA EN MESA DE TRABAJO Y OTRO EN MUEBLE LATERAL  
CONECTOR EXTERIOR INTERPERIE 110 V

### **INVERSOR DE CORRIENTE MARCA INVERCOM DE 1,200 WATTSGRADO MEDICO**

- FRECUENCIA CONTROLADA
- LIBRE DE ARMÓNICAS
- LIBRE DE PICO TRANSITORIOS
- PROTECCIÓN DE BAJOVOLTAJE
- ALIMENTACIÓN 11-15 VOLTS DC
- SALIDA REGULADA  $\pm 5\%$  120 VOLTS AC. 60HZ
- CORRIENTE DE SALIDA 30 AMPERES MOMENTÁNEOS
- 10 AMPERES CONTINUOS
- SALIDA 3600 WATT S.P.M (MÁXIMO)
- 1200 WATT S.M.S (CONTINUOS)
- FORMA DE ONDA, SEMISENOIDAL PURA
- VENTILACION FORZADA (ENFRIADO CON VENTILADOR)
- TERMINAL DE ENCENDIDO Y APAGADO, TOMA CORRIENTE DE 120 VOLTS PARA CONTROL

REMOTO ALÁMBRICO EN LA PARTE TRASERA DEL INVERSOR

### **ALARMA DE REVERSA**

- SEÑAL DE ALARMA AUDITIVA PARA REVERSA 97 DECIBELLES  
FABRICADA EN CARCASA NEGRA DE MATERIAL TERMOPLÁSTICO



## PERKO MARCA REGISTRADA INTERRUPTOR DE BATERIA



### Catálogo Perko

#### Interruptores de batería

#### Interruptores de batería

Los interruptores de desconexión de la batería ayudan a administrar el uso general de energía eléctrica a bordo. Se utilizan para conectar o desconectar dispositivos eléctricos del sistema eléctrico. Ayudan a evitar que se agote la batería durante periodos de inactividad. Permiten una manera rápida y fácil de apagar todo el sistema eléctrico en caso de emergencia. Un bloqueo de teclas opcional ayuda a evitar el uso no autorizado de la embarcación.

Además de hacer todo lo que hace un interruptor de desconexión de la batería, los interruptores selectores de batería permiten la selección de la batería (de dos o más baterías) para propósitos específicos que incluyen arrancar motores, hacer funcionar accesorios o incluso recargar. Permiten el uso de una o más baterías en sistemas con uno o más motores y facilitan la puesta en paralelo de baterías para arranques de emergencia cuando una o ambas baterías están sustancialmente descargadas.

Todos los interruptores de desconexión de batería y los interruptores selectores de batería de Perko están listados en UL, protegidos contra ignición y aprobados por CE. Esto significa que han sido probados y certificados por una agencia externa respetada, están diseñados para usarse de manera segura en una sentina donde pueden estar presentes gases explosivos y cumplen con todos los requisitos de uso y venta en todo el mundo.

Los interruptores de batería Perko están diseñados para montaje en superficie. Los interruptores de servicio estándar tienen una carcasa de policarbonato de color rojo brillante para mayor seguridad con una perilla negra grande y fácil de girar. La carcasa de los interruptores de servicio pesado es de policarbonato rojo reforzado con fibra. Los interruptores selectores están diseñados con una característica de "hacer antes de romper". Esto permite cambiar entre las posiciones "1", "todos" y "2" mientras el motor está en marcha. Los modelos con una función de "desconexión de campo del alternador" ofrecen protección para los alternadores no unitarios en caso de que el interruptor se gire accidentalmente a la posición "APAGADO" con el motor en marcha.

## **LUCES PERIMETRALES Y STROBOS MARCA AMBULANCIA NETWORK**

**6 STROBOS LED de alta intensidad de 3 W x 6 efectos de advertencia superiores**

**Un diseño de perfil bajo, con una profundidad de solo 9,5 mm**

**LED EN rojo y blanco.**



**Carcasa de aluminio sólido para una disipación de calor eficiente que prolonga la vida útil**

**Mayor estabilidad UV para evitar que la lente se HAGA AMARILLA con el tiempo**

**El diseño compacto ofrece múltiples soportes y ubicaciones de montaje**

## LUCES PERIMETRALES Y STROBOS MARCA AMBULANCIA NETWORK

Características ILUMINACION 5 LUCES PERIMETRALES ,ROJAS  
5 5 PERIMETRALES BLANCAS 2 PERIMETRALES AMBAR ULTIMA  
GENERACION

- Disponible en óptica de alumbrado lateral direccional.
- Adoptar tecnología de soldadura, estándar sellado e impermeable con IP67.
- Luz perimetral Gen III de potencia extremadamente alta para ambulancias y otros vehículos de emergencia.
- Fácil instalación y bajo mantenimiento.
- El color es opcional con rojo, azul, ámbar y blanco.
- Uso de membrana impermeable y transpirable para proteger la lámpara de la humedad.



Modelo	ARK 18126
Potencia nominal	12W
Tensión de trabajo	CC10-30V
opción de color	rojo/blanco/ámbar
Tamaño	170*134*54,5mm
Patrón de destello	11 patrones de destello
Impermeable	IP67
Temperatura de trabajo	-40 a +75 °C
Estándar	ECE R65 y SAE J845



## LUCES PERIMETRALES Y STROBOS MARCA AMBULANCIA NETWORK

LUCES DE ALTA POTENCIA RECTANGULAR DE INTERIOR 6 LUCES REPARTIDAS DE FORMA QUE TODA LA CABINA MEDICA QUEDE ILUMINADA

### Interior Light ZMD08SK



ZMD08SK is an ultra thin illumination light with high power LED, ideal for interior use, such as ambulance, police vehicles, SUVs, etc.

#### Features :

- Adopts 48pcs high power LED, wide illumination area.
- High quality PC lens enables high light transmission rate
- Hidden screw provide simple installing effect.
- Ultra thin - 14.7mm.

Power	11W
Appearance	Silver gray frame, white lens
Voltage	DC10-30V



**LUCES PERIMETRALES Y STROBOS MARCA AMBULANCIA NETWORK**

**POTENCIA LUZ DE LED DE INTERIOR Y EXTERIOR 5 LUCES REPARTIDAS DE FORMA  
PARA LUZ DE ESCENA Y ROMPE NIEBLA**



**AMBULANCIA FORD F 150 4X4 DOBLE CABINA**  
**AÑO 2023 8 CIL NUEVA TERRENO**

**CENTRO DE CARGA ESPECIALMENTE DISEÑADO PARA CONTROLAR TODOS LOS DISPOSITIVOS ELECTRONICOS Y ELECTRICOS DE UNA AMBULANCIA**

**TABLERO CON SU CONSOLA TIPO AVION AREA CABINA Y TABLERO AREA MEDICA**

LOS CONTROLADORES DE ENCENDIDO ESTÁN CENTRALIZADOS EN CADA UNO DE LOS MÓDULOS PARA ÁREA DE PACIENTES Y ÁREA DE CABINA DE CONDUCCIÓN DE LA AMBULANCIA, QUE PERMITE EJECUTAR LAS ACCIONES CON UNA RÁPIDA CAPACIDAD DE RESPUESTA, REALIZADA POR SWITCHES TIPO TECLA DE USO RUDO CON INDICADOR LUMINOSO DE LEDS.

**TABLERO AREA CABINA**

- TABLERO TIPO AVION PARA EL CONDUCTOR, MISMO QUE ALHOJARA EL CONTROL DE LAS DE LUCES DEL EXTERIOR DE LA AMBULANCIA.,CONSOLA FABRICADO EN FIBRA DE VIDRIO PARA DARLE UNIFORMIDAD Y ESTETICA A LA UNIDAD, CON ACABADO EN ESMALTE NEGRO AUTOMOTRIZ
- SEMAFORO DE LA VIDA EN EL TABLERO(ROJO,AMARILLO Y VERDE )
- VOLTIMETRO DE LA BATERIA EXTRA
- SEÑALIZACION DE PUERTA ABIERTA EN LUZ LED ROJA
  
- **TABLERO EN AREA MEDICA**
- PANTALLA LCD PARA HORA Y TEMPERATURA
- SEMAFORO DE LA VIDA
- CONTROLADORES PARA ILUMINACION INTERIOR ,AIRE ACONDICIONADO Y VENTILACION DE LA UNIDAD



**AMBULANCIA FORD F 150 4X4 DOLBLE CABINA**  
**AÑO 2023 8 CIL NUEVA TERRENO**

**.CONECTORES**

CONECTOR DOBLE DE TIERRA AISLADA NARANJA EN MESA DE TRABAJO Y OTRO EN MUEBLE LATERAL  
CONECTOR EXTERIOR INTERPERIE 110 V

**INVERSOR DE CORRIENTE MARCA INVERCOM DE 1,200 WATTS GRADO MEDICO**

FRECUENCIA CONTROLADA

- LIBRE DE ARMÓNICAS
- LIBRE DE PICOSTRANSITORIOS
- PROTECCIÓN DE BAJO VOLTAJE
- ALIMENTACIÓN 11-15 VOLTS DC
- SALIDA REGULADA +- 5% 120 VOLTS AC. 60HZ
- CORRIENTE DE SALIDA 30 AMPERES MOMENTÁNEOS
- 10 AMPERES CONTINUOS
- SALIDA 3600 WATTS O.P.M (MÁXIMO)
- 1200 WATTS R.M.S (CONTINUOS)
- FORMA DE ONDA, SEMISENOIDAL PURA
- VENTILACION FORZADA (ENFRIADO CON VENTILADOR)

TERMINAL DE ENCENDIDO Y APAGADO, TOMA CORRIENTE DE 120 VOLTS PARA CONTROL REMOTO ALÁMBRICO EN LA PARTE TRASERA DEL INVERSOR

**ALARMA DE REVERSA 12 V**

- SEÑAL DE ALARMA AUDITIVA PARA REVERSA 97 DECIBELES FABRICADA EN CARCASA NEGRA DE MATERIAL TERMOPLÁSTICO



## **AMBULANCIA FORD F 150 4X4 DOLBLE CABINA** **AÑO 2023 8 CIL NUEVA TERRENO**

### **CENTRO DE CARGA ESPECIALMENTE DISEÑADO PARA CONTROLAR TODOS LOS DISPOSITIVOS ELECTRONICOS Y ELECTRICOS DE UNA AMBULANCIA**

MONITOREA EL ESTADO DE DICHS COMPONENTES CONTINUAMENTE, QUÉ DISPOSITIVO HA SIDO ACCIONADO. ESTADO DE FUSIBLES MONITOREADO POR UN PROCESADOR EN TIEMPO REAL, INDICANDO CUANDO SE DETECTE UNA FALLA POR FUSIBLE ABIERTO CON TESTIGO LUMINOSO Y ACÚSTICO. ACCIONES EJECUTADAS POR MEDIO DE RELEVADORES DE 20 Y 30 AMPERS PROTEGIDOS CON SU RESPECTIVO FUSIBLE

- **BATERIA EXTRA**

- BATERIA EXTRA A LA DEL VEHICULO DE 750 AMP INTERCONECTADA CON SELECTOR DE BATERIA **MASTER SWITCH MARCA PERKO CERIFICADO DE 1500 AMPERS**

- **CABLEADO ELECTRICO CERTIFICADO**

- ARNES MAESTRO CERTIFICADO:FABRICADO EN CABLE AUTOMOTRIZ DE 250 GRADOS ANTIFLAMA EN CALIBRES 4 , 8 10,14,16 A W G AISLAMIENTO THH W PROTEGIDO CON DUCTOS FLEXIBLES DE PVC AUTOMOTRIZ COLOR NEGRO Y CONEXIONES CON TERMINALES Y CONECTORES AISLADOS

- **MASTER SWITCH MARCA PERKO CERIFICADO**

- LOS INTERRUPTORES DE LAS CONEXION DE LA BATERIA AYUDAN A GESTIONAR EL USO GENERAL DE LA ENERGÍA ELÉCTRICA A BORDO. SE UTILIZAN PARA CONECTAR O DESCONECTAR DISPOSITIVOS ELÉCTRICOS DEL SISTEMA ELÉCTRICO. AYUDAN A PREVENIR EL DRENAJE DE LA BATERÍA DURANTE LOS PERIODOS DE INACTIVIDAD. PERMITEN UNA FORMA RÁPIDA Y FÁCIL DE APAGAR TODO EL SISTEMA ELÉCTRICO EN UNA EMERGENCIA. UN BLOQUEO DE TECLAS OPCIONAL AYUDA A EVITAR EL USO NO AUTORIZADO DEL RECIPIENTE. INSTALADO EN AREA DE CABINA CONDUCTOR DE ACCESO RAPIDO

## **AMBULANCIA FORD F 150 4X4 DOBLE CABINA** **AÑO 2023 8 CIL NUEVA TERRENO**

### **ILUMINACIÓN INTERIOR**

- LUZ DE LED TIPO CASULA ESPECIAL PARA EL AREA MEDICA EL ÁREA MÉDICA, GAVETAS, MUEBLES Y MESA DE TRABAJO
- 6 PLAFONES DE LED RECTANGULARES ALTA DIFUSIÓN PARA ILUMINACIÓN INTERIOR CALIDAD CERTIFICADA KKK CON DOMO DE POLICARBONATO
- 7 LUCES DEL LED EN LINEA DICROICO SOBLETECHO AZUL AMBULANCIA NETWORK SPACEMED

### **ILUMINACION EXTERIOR DIADEMA COMPLETA QUE RODEA LA UNIDAD**

**CONTARA CON 5 PLAFONES DE LED 7X3 DE ULTIMA GENERACION COPETE DELANTERO POR CADA LATERAL 2 PLAFONES LED 7X3 ULTIMA GENERACION Y FAROS ESPECIALES DE ESCENA**

**COPETE TRASERO 3 PLAFONES 7X3**

### **6 ESTROBOS**

### **SIRENA ELECTRÓNICA**

SIRENA ELECTRÓNICA, OPERACIÓN EN LA BOTONERA DE LA SIRENA O DESDE EL INTERRUPTOR DEL CLAXON DEL VEHÍCULO, TRES SONIDOS (WAIL, YELP, HYPER-YELP), SONIDO DE CORNETA DE AIRE (AIR HORN), MICRÓFONO PARA VOCEO (P.A.), BOCINA DE 100 WATS

### **ACABADOS**

**LA PINTURA DE LA UNIDAD SERÁ EN COLOR BLANCO ORIGINAL DE FABRICA**

### **ROTULACION**

**ROTULACION EXTERIOR EN MATERIAL REFLEJANTE MARCA 3M INCLUYE COMO DICTAMINA LA NORMA LAS SIGUIENTES LEYENDAS PALABRA **AMBULANCIA** DE LOS 4 LADOS COLOR ROJO **ESTRELLA DE LA VIDA** 2 EN LATERALES Y 2 EN PUERTAS TRASERAS **ROTULACION DE INTERIOR CON SEÑALIZACIONES****

## **EQUIPAMIENTO DE LA AMBULANCIA**

### **Apéndices Normativos.**

#### **Apéndice A Normativo. Las ambulancias terrestres de traslado, deberán contar como mínimo con:**

1. Recursos físicos de apoyo.
  1. Equipo básico. Este punto y los subsecuentes, aplican a todo tipo de ambulancia terrestre (traslado, urgencias básicas, avanzadas y cuidados intensivos):
    1. Cinturones de seguridad en todos los asientos;
    2. Equipo básico de herramientas de mano;
    3. Equipo básico de señalización que incluya traficonos y triángulos reflejantes;
    4. Juego de cables pasa-corriente;
    5. Lámpara portátil de emergencia;
    6. Neumático de refacción con accesorios (gato y llave de cruz), y
    7. Un extintor contra fuego tipo ABC, como mínimo.
2. Equipo médico.
  1. Reanimadores tipo bolsa con válvula de no reinhalación, con vías de entrada de oxígeno, dispositivo de concentración y válvulas de liberación. En el caso del neonato con bolsa de 250 mililitros, lactante con bolsa de 500 mililitros, pediátrico con bolsa de 750 mililitros y adulto con bolsa de 1000 mililitros, además de mascarillas de tamaños 0, 1, 2, 3, 4 y 5;

**Apéndices Normativos.**

**Apéndice A Normativo. Las ambulancias terrestres de traslado, deberán contar como mínimo con:**

3. Insumos.
  1. Apósitos, gasas estériles y no estériles;
  2. Cobertores;
  3. Catéteres venosos cortos estériles, para aplicación percutánea de terapia intravenosa periférica de calibres 12 a 24;
  4. Cómodo;
  5. Contenedor rígido de color rojo para material punzocortante, bolsa roja y bolsa amarilla para RPBI;
  6. Desinfectante para manos;
  7. Desinfectante para equipos y superficies;
  8. Equipo desechable para venoclisis con normogotero y microgotero;
  9. Guantes estériles, no estériles y cubre bocas;
  10. Jabón quirúrgico;
  11. Jeringas desechables de 3, 5, 10 y 20 mililitros y agujas 20 x 32 o 22 x 32;
  12. Jeringas con aguja para insulina;
  13. Ligaduras;
  14. Pato orinal;



**Apéndices Normativos.**

**Apéndice A Normativo. Las ambulancias terrestres de traslado, deberán contar como mínimo con:**

15. Puntas nasales para oxígeno, mascarilla con bolsa reservorio y mascarilla simple; en tamaños adulto y pediátrico;
  16. Riñón;
  17. Sábanas;
  18. Sondas de aspiración suaves;
  19. Tela adhesiva;
  20. Torundas secas y torundas con alcohol, y
  21. Vendas elásticas de 5, 10, 20 y 30 centímetros de ancho.
- 
4. Soluciones.
    1. Cloruro de sodio (solución al 0.9%);
    2. Electrolitos orales;
    3. Glucosa (solución al 5%), y
    4. Solución Hartman.

**Apéndices Normativos.**

**Apéndice A Normativo. Las ambulancias terrestres de traslado, deberán contar como mínimo con:**

2. Camilla rígida con sistema de sujeción;
3. Carro camilla;
4. Esfigmomanómetro anerode con brazaletes para adulto y pediátrico;
5. Estetoscopio biauricular;
6. Equipo de aspiración de secreciones fijo o portátil;
7. Equipo de cánulas orofaríngeas en los tamaños: prematuro, neonatal, infantil, pediátrica y adulto;
8. Gancho portasuero doble;
9. Glucómetro o sustituto tecnológico;
10. Mascarillas con filtro HEPA o N95;
11. Tanque de oxígeno fijo de por lo menos tres metros cúbicos con manómetro de alta presión, flujómetro con rango entre 2 a 15 litros por minuto y salida para humidificador;
12. Tanque de oxígeno portátil tamaño "D" con manómetro, regulador de presión y flujómetro con rango entre 2 a 15 litros por minuto o mayor, y
13. Termómetro digital o sustituto tecnológico.

## DISTRIBUIDORES DE CAMILLAS SITMED EN TODO EL PAIS UNICOS AUTORIZADOS CERTIFICACION .ISO



La camilla MWS 320 Level Up® es una camilla biarticulada que se puede fabricar a medida para el vehículo en el que se pretende instalar.

Tiene una estructura ligera y reforzada, ideal para el rescate de rutina y la remoción de pacientes.

Tiene un juego independiente de patas

de retracción, que se retraen cuando se activan para entrar en un vehículo, y se arman automáticamente al sacarlo de la ambulancia. El

diferencial del sistema de retracción de piernas independiente es que permite una reducción significativa del esfuerzo del socorrista para

realizar la operación de entrada y salida de la ambulancia, facilitando el servicio y garantizando una mayor seguridad para el socorrista y el

paciente.

CAMILLA DOUBLE PLIEGUE

CARACTERÍSTICAS ACCESORIOS ESTÁNDAR

INFORMACIONES TÉCNICAS ACCESORIOS OPCIONALES

NORMAS / CERTIFICACIONES

AMD Standard 004

DIN EN 1865

BS EN 1789

ABNT NBR 14.561

10G Crash-Test

Certificación CE(Class I Medical Device according to Dir. 93/42/CEE)

Registro Anvisa nº 80438490002

AFE Anvisa - 8043849



## DISTRIBUIDORES DE CAMILLAS SITMED EN TODO EL PAIS UNICOS AUTORIZADOS CERTIFICACION .ISO 9001 -2015 .CE

**Camilla con sistema de plegue independiente de las piernas, que proporciona esfuerzo reducido al momento de ponerla o sacarla del interior de la ambulancia**



### **ESPECIFICACION TECNICA:**

CAMILLA DESARROLLADA PARA EL TRANSPORTE DE PACIENTES EN LAS SITUACIONES DE RESCATE, AGILIZA LA ATENCIÓN Y PROPORCIONA ESFUERZO DE OPERACIÓN REDUCIDO. RUEDAS CON SISTEMA DE FRENO Y RUEDA DE 127 MM DE DIÁMETRO. RESPALDO AJUSTABLE EN SEIS POSICIONES. CAPACIDAD DE CARGA 300 KG ESTRUCTURA DE DURALUMINIO TUBULAR, NO UTILIZA SOLDADURA, MONTAJE Y FIJACIÓN A TRAVÉS DE ENCAJE, PASADOR ELÁSTICO Y TORNILLO. ASAS LATERALES BASCULANTES CON SISTEMA DE CIERRE AUTOMÁTICO. COLCHONETA REVESTIDA CON MATERIAL IMPERMEABLE, AUTO-EXTINGUIBLE, COSIDO ELECTRÓNICAMENTE. CINTURÓN DE SEGURIDAD PARA FIJACIÓN DEL PACIENTE CON SISTEMA DE ENGANCHE AUTOMOTRIZ, SIENDO UN CONJUNTO 4 PUNTAS Y 2 CONJUNTOS 2 PUNTAS. SISTEMA DE SEGURIDAD AUTOMÁTICO QUE IMPIDE LA CAÍDA ACCIDENTAL. SISTEMA DE ANCLAJE COMPLETO PARA INSTALACIÓN EN AMBULANCIAS. PRODUCIDA DE ACUERDO CON EL VEHÍCULO A SER INSTALADO. SISTEMA DE RECOGIMIENTO BIARTICULADO, CONJUNTO DE PIERNAS INDEPENDIENTE QUE REDUCE EL ESFUERZO DE ENTRADA Y SALIDA DEL VEHÍCULO. **CAPACIDAD DE CARGA: 300 KG**



## DISTRIBUIDORES DE CAMILLAS SITMED EN TODO EL PAIS UNICOS AUTORIZADOS CERTIFICACION .ISO 9001 -2015 .CE

### INFORMACIONES TÉCNICAS

Largo total del lecho

1905mm

Peso Neto

37Kg

Largo total de la camilla

2070mm~2260mm<sup>1</sup>

Capacidad de carga

300Kg

Ancho del lecho

505mm

Diámetro de las ruedas

ø127mm

Ancho total

610mm Altura de entrada 530mm~720mm<sup>2</sup> Largo de las barandas laterales 612mm Altura de las barandas laterales

215mm

Color de la colchoneta

Negro





DISTRIBUIDORES DE CAMILLAS SITMED EN TODO EL  
PAIS UNICOS AUTORIZADOS CERTIFICACION .ISO  
9001 -2015 .CE

ACCESORIOS INCLUIDOS

Colchoneta impermeable D33 Kg/m<sup>3</sup>  
03 cinturones de seguridad com acople automotriz  
Anclaje certificado 10G

ACCESORIOS OPCIONALES

**Porta Suero** (Ref.: SSS 900)

**Porta Balón de O<sup>2</sup>** (Ref.: SCS 910)

**TRENDELENBURG** EN LAS PIERNAS

**NORMAS/CERTIFICACIONES**

AMD Standard 04

DIN EN 1865

BS EN 1789

ABNT NBR 14.561

10G Crash-Test

Certificado CE



- **CAMILLA Sitmed** debe ser manejado solamente por profesionales capacitados. El uso inadecuado o incorrecto podrá dañar el equipo y lastimar el paciente y el operador.
- Manejar la camilla siempre con los cinturones abrochados y las barandas laterales fijadas arriba para no generar daños al equipo y sus partes.
- Para transportar los pacientes utilice siempre los cinturones abrochados y las barandas laterales fijadas arriba para garantizar el transportes seguro sobre la camilla.
- Haga el mantenimiento periódico de acuerdo con las instrucciones deste manual. El mantenimiento garantiza una vida mayor para el equipo bien como mayor seguridad durante su utilización.
- El uso de repuestos inadecuados o no compatibles, así como modificar el equipo cambiando el proyecto original genera riesgo de accidentes, pérdida de la garantía y la consiguiente responsabilidad del propietario por daños y perjuicios. Utilize solamente piezas originales suministradas por Sitmed y antes de cualquier mantenimiento lea este manual o haga contacto con nuestro soporte técnico para recibir instrucciones y información.
- Antes de utilizar el equipo asegúrese de que todo si encuentra en perfectas condiciones. Verifique regularmente la integridad del equipo a ver si hay algún daño o componentes flojos o perdidos en su estructura.
- Almacene el equipo siempre desinfectado y en perfectas condiciones para el uso siguiente.

**PRIMEROS AUXILIOS (CONCEPTO POPULAR)** Primeros auxilios se llama la primera atención aplicada al portador de enfermedad bruscas o repentinas antes de la llegada del médico. Se llama socorrista la persona capacitada para practicar los primeros auxilios, haciendo uso de conocimientos básicos y capacitación técnica que le permitió esta actuación

**Información Adicional Capacidad de agua (lb)47.  
1Capacidad de agua (litros)21.4  
Diámetro (pulgadas)8Diámetro (mm)203.2  
Longitud (pulgadas)36.2Longitud (mm)  
919 Peso del cilindro (lb)40.3  
Peso del cilindro (kg)17.9  
Oxígeno (pies cúbicos)122  
Oxígeno (litros)3455  
Presión de servicio (psi)  
2216Presión de servicio (bar)  
153Aleación de aluminio 6061  
CalificaciónDOT-3AL/TC-3ALMA  
cabado Interno Oxígeno limpiado  
Hilos1.125"-12 UNF**

**LAS MARCAS QUE SE UTILIZAN EN LOS CILINDROS SON CERTIFICADAS**



## REGULADOR DE DOBLE AMBULANCIA NETWORK (PARA TANQUE DE OXIGENO) Características principales

### DE PRESION ESPECIAL PARA USO NORMAL Y TERAPIA INTENSIVA



Regulación de presión a pistón

#### Características

Regulación de presión a pistón.

- Cuerpo, tapa y conexiones de latón SAE88.
- Volante de ABS con tornillo metálico.
- Juntas interiores 100% compatibles con el gas regulado.
- De gran robustez y bajo mantenimiento.
- Se elimina la falla más típica de los reguladores convencionales «la rotura del diafragma», (ya sea por envejecimiento de la goma).
- Se elimina la posibilidad de perdidas de gas a través del diafragma roto.
- Aumenta la vida útil del reductor.
- Baja el costo de mantenimiento.
- Baja la posibilidad de accidentes por fugas de gas.



Regulación de presión a pistón.

Caudal máximo a 8 bar 30 m<sup>3</sup>/h.

Presión máxima de trabajo 10 bar.

Válvula de alivio incorporada.

Hecho a partir de barras de latón.

LA AMBULANCIA CONTARA CON EL SIGUIENTE EQUIPO MÉDICO EN REGALIA SIN COSTO

## CAMILLA RIGIDA CON SU COMPARTIMIENTO



### **MATERIAL**

Polietileno de alta resistencia

### **CARACTERISTICAS Y BENEFICIOS**

- Camilla larga con capacidad de flotación.
- Traslucida a rayos X no absorbe fluido corporales.
- Diseño elevado para fácil levantamiento
- 20 puntos de agarres grandes y 8 agarres medianos para correcto anclaje de inmovilizador de cuerpo completo e inmovilizador de cráneo

### **Tamaño**

184 x 45 x 6cm

### **Capacidad**

Kg 185



**LA AMBULANCIA CONTARA CON EL SIGUIENTE EQUIPO MÉDICO EN REGALIA SIN COSTO**



**CAMILLA PEDIATRICA CON SISTEMA DE INMOVILIZACION**

MODELO ÚNICO Y EXCLUSIVO QUE INTEGRA EN UN SOLO EQUIPO, CAMILLA, INMOVILIZADOR Y ARAÑA, INDISPENSABLE PARA LA INMOVILIZACIÓN DE UN MENOR.

FABRICADO EN VINILONA COLOR AZUL, CON CINTAS DE SEGURIDAD PARA SUJETAR PIES, PIERNAS Y PECHO, TELA CON ESTAMPADOS INFANTILES PARA SUJETAR EL ABDOMEN, 2 BLOQUES PARA INMOVILIZAR EL CRÁNEO, 2 CINTAS PARA SUJETAR BARBILLA Y FRENTE, CON MANIJAS PARA TRASLADO, MIDE: 120 CM X 30 CM,



**CAMILLA MARINA PLEGABLE**

CAMILLA PLEGABLE MARINA IDEAL PARA REMOCIÓN SENCILLA DONDE NO ES POSIBLE EL USO DE CAMILLA RETRÁCTIL. FÁCIL DE USAR, LIGERA Y RESISTENTE



**KIT DE 6 COLLARINES MARCA AMBU**

EL AMBU PERFIT ES UN COLLARÍN DESECHABLE UNITALLA. DISPONE DE 6 TAMAÑOS DIFERENTES PARA LA INMOVILIZACIÓN DE LA ZONA CERVICAL DE LA COLUMNA, IDENTIFICADOS POR COLORES. ESTÁ HECHO DE UNA SOLA PIEZA Y SE PUEDE GUARDAR TOTALMENTE PLANOS

**LA AMBULANCIA CONTARA CON EL SIGUIENTE EQUIPO MÉDICO EN REGALIA SIN COSTO**



**INMOVILIZADOR DE CRANEO**

IDEAL PARA LA INMOVILIZACION DEL CRANEO, FORMADO DE DOS BLOQUES REMOVIBLES DE SU BASE CON DOS CINTAS PARA SUJETAR FRENTE Y BARBILLA. FABRICADOS EN VINILONA, BLOQUES DE AGLUTINADO, TRASLUCIDO PARA RAYOS X. LAVABLE, COLOR AMARILLO



**KIT DE FERULAS ADULTO**

FÉRULA RÍGIDA ADULTO DISEÑO ESPECIAL PARA ADAPTARSE A LAS LESIONES, TAMAÑO ADULTO. INCLUYE DOS PIEZAS PARA PIERNA Y DOS PARA BRAZO CON SU MALETA DE TRASLADO



**ARAÑA DE SUJECION**

ARAÑA 10 PUNTOS DE SUJECIÓN. SISTEMA DE SUJECIÓN CON 10 PUNTOS, PARA MAYOR PROTECCIÓN DEL PACIENTE. CINTAS DE COLOR ROJO Y AZUL AJUSTABLES CON VELCRO. FABRICADA EN NYLON DE 2 PULGADAS



**FERULA MOLDEABLE TABLILLA GRANDE Y CHICA**

FÉRULA MOLDEABLE TABLILLA GRANDE 40 X 10 CM Y CHICA 20 X 10 CM MAYOR FACILIDAD AL INMOVILIZAR LAS EXTREMIDADES GRACIAS A SU MOLDEABILIDAD



**CHALECO DE EXTRACCION**

PARA LA INMOVILIZACION Y EXTRACCION VEHICULAR DEL PACIENTE



**FERULA MOLDEABLE DE ROLLO**

MAYOR FACILIDAD AL INMOVILIZAR LAS EXTREMIDADES GRACIAS A SU MOLDEABILIDAD

LA AMBULANCIA CONTARA CON EL SIGUIENTE EQUIPO MÉDICO EN REGALIA SIN COSTO

## Oxímetro de Pulso CMS50DL R-O50DLCM Contec



## LA AMBULANCIA CONTARA CON EL SIGUIENTE EQUIPO MÉDICO EN REGALIA SIN COSTO

### Descripción

**Oxímetro de pulso CMS50DL de lujo de una de las marcas mas reconocida a nivel mundial en productos de oximetría CONTEC, reconocida por su lujo, calidad y durabilidad.**

Con garantía de un año por cualquier defecto de fabricación.

100% NUEVO DE FABRICA

### DESCRIPCION

Dispositivo portátil, no invasivo, para medir los niveles de saturación de oxígeno de hemoglobina arterial (SpO<sub>2</sub>) y frecuencia de pulso de pacientes adultos y pediátricos, para uso doméstico y hospitalario.

### CARACTERÍSTICAS

- Pantalla LED.
- Lectura de SpO<sub>2</sub> y frecuencia cardiaca con barra gráfica.
- Rango de medición: SpO<sub>2</sub>: 0~100%, precisión: 70~100% ± 2%.
- Frecuencia cardiaca: 30~250bpm, precisión: ± 2bpm.
- Requiere 2 baterías AAA, duración estimada: 30 h.
- Resistente a la interferencia y desempeño de medición en perfusión baja
- Incluye: 2 Baterías AAA Y Cerda para colgarlo.(Retira la tapa del compartimento de las pilas de la parte posterior del oxímetro e introduce dos pilas AAA, teniendo en cuenta los símbolos de los polos positivo (+) y negativo (-) para colocarlas en la posición correcta.)

LA AMBULANCIA CONTARA CON EL SIGUIENTE EQUIPO MÉDICO EN REGALIA SIN COSTO

## Aspirador CA-MI NEW ASKIR 15

CARACTERÍSTICAS: · Frasco de recolección con sistema de válvula de desagüe (1000 ml). · Filtro antibacteriano. · Tubo de silicona autoclave 6 x 10 + conector cónico 8-9-10 mm. · Sonda de aspiración CH20. · Energía eléctrica: 120 V. · Vacío máximo: -563 mmHg. · Rango de flujo: 15 LPM. · Nivel sonoro: 59,6 dB(A). · Operación continua. CONTENIDO: una pieza, 2.2 kg. EMPAQUE: presentación.







LA AMBULANCIA CONTARA CON EL SIGUIENTE EQUIPO MÉDICO EN REGALIA SIN COSTO

## Aspirador CA-MI NEW ASKIR 15

### Características:

- NEW ASKIR 15 es una unidad de succión eléctrica de sobremesa para la aspiración de fluidos corporales, orales, nasales y aspiración traqueal en adultos y niños.
- Adecuada para pacientes traqueotomizados, aplicaciones quirúrgicas y terapia post-operatoria para el cuidado en casa.
- El equipo dispone también vacuómetro (medido en bar y kPa) y regulador de vacío.
- Incluye nivel de protección IP21 y está configurado según norma EN 60601-1-11 “para uso en Atención Domiciliaria”.

### Especificaciones:

- Motor: Bomba de pistón seco
  - Fuente de alimentación estándar: 110-127V 60Hz.
  - Clasificación ISO 10079-1: Alto vacío / bajo flujo
  - Flujo de aire libre: 15 l / min
  - Succión ajustable: -0.75bar -75kPa -563mmHg
  - Ruido: 59.6 dB
  - Poder absorbido: 184 VA
  - Fusible: v1 x F1.6 A 250 V
  
  - Operación continua
  - Peso: 2.2kg
  - Medidas: 25x19x16 cm
  - Grado de protección: IP21
- ### Incluye:
- Frasco de recolección con sistema de Válvula de desagüe.
  - Tubos de Silicona autoclavable 6x10 + Conector Cónico  $\varnothing$  8-9-10 mm.
  - Filtro antibacterial e hidrófugo (para uso único por paciente).
  - Sonda de aspiración CH20.
  - Cable de Conexión con Enchufe tipo USA.



**LA AMBULANCIA CONTARA CON EL SIGUIENTE EQUIPO MÉDICO EN REGALIA SIN COSTO**



LA UNIDAD DE PRESIÓN ARTERIAL MEDSOURCE PRESENTA UN MEDIDOR PRECISO SIN TOPE DE AGUJA, UN MANGUITO DE NYLON DURADERO Y FÁCIL DE AJUSTAR CON CIERRES DE VELCRO Y UNA VÁLVULA DELIBERACIÓN DE PRESIÓN ESTÁNDAR. INCLUYE BRAZALETE



**TORNIQUETE ADULTO**  
IDEAL PARA TOMAR MUESTRAS DE SANGRE



**MARTILLO PARA REFLEJOS**  
CABEZAL TRIANGULAR PARA UNA MEJOR EVALUACIÓN DE REFLEJOS  
MANGO CON PLANTA AGUDA PARA REFLEJO PLANTAR



**ESTETOSCOPIO PINARD**  
ESTETOSCOPIO FABRICADO CON ALUMINIO. DISEÑADO CON FORMA DE EMBUDO PARA MEJOR PERCEPCIÓN DEL SONIDO. FABRICADO EN UNA SOLA PIEZA. SE UTILIZA COLOCÁNDOLO SOBRE EL ABDOMEN DE LA PACIENTE EMBARAZADA Y EL OÍDO EN EL OTRO EXTREMO, PARA ESCUCHAR EL SONIDO DE LOS LATIDOS DEL CORAZÓN DEL BEBÉ



**ESTETOSCOPIO SPRAGUE TIPO RAPOPORT**  
ESTETOSCOPIOS PRAGUE PRESENTA UNA CONFIGURACIÓN DE DOBLE TUBO QUE PROPORCIONA UNA ACÚSTICA MEJORADA.

ESTE CONJUNTO INCLUYE UN DIAFRAGMA PEDIÁTRICO Y PARA ADULTOS Y TRES CAMPANAS (1, 1.25 Y 1.75) PARA LA DETECCIÓN PRECISA DE SONIDOS DE ALTA, MEDIA Y BAJA FRECUENCIA EN ADULTOS Y NIÑOS

**LA AMBULANCIA CONTARA CON EL SIGUIENTE EQUIPO MÉDICO EN REGALIA SIN COSTO**



**SABANA TERMICA**  
PARA PROTECCION DE EMERGENCIA EN  
LAS CONDICIONES DE TODO CLIMA



**TERMOMETRO DIGITAL**  
TERMOMETRO DIGITAL RIGIDO PARA  
USO PEDIATRICO Y ADULTO CON  
PANTALLA LCD PARA UNA FACIL Y  
RAPIDA LECTURA, SONIDO INDICATIVO  
CUANDO LA MEDICION DE LA  
TEMPERATURA HA FINALIZADO  
MEDICION DE LA TEMPERATURA  
CORPORAL EN TAN SOLO 60 SEGUNDOS



**LAMPARA DE LED**  
LÁMPARA PRACTICA Y LIGERA DE LARGA  
DURACIÓN EXCELENTE CALIDAD DE VISIÓN  
FOCO LED DE LUZ BLANCA  
ANTI-CAÍDAS ALTAMENTE RESISTENTE  
BATERÍAS DE ALTA DURABILIDAD  
PINZA DE METAL PARA FIJAR EN EL BOLSILLO

**LA AMBULANCIA CONTARA CON EL SIGUIENTE EQUIPO MÉDICO EN REGALIA SIN COSTO**



**HOLSTER MEDICO**

IDEAL PARA TRANSPORTAR EL EQUIPO DE PRIMERA INTERVENCIÓN EN SUS DISTINTOS COMPARTIMIENTOS. FABRICADO EN POLIÉSTER, CON BROCHES, CIERRE, VELCRO Y REFLEJANTE.



**BOTIQUIN MEDICO**

CONTIENE:

- 2 VENDAS ELASTICAS DE 5 X 5
- 1 ALGODÓN DE 50 GRAMOS
- 1 AGUA OXIGENADA DE 110 ML
- 1 ALCOHOL DE 110 ML
- 1 SOLUCION ANTICEPTICA DE 20 ML
- 1 YODO PARA UNTAR DE 55 ML
- 1 CINTA ADHESIVA DE 1.25 X 1 M
- 10 COTONETES
- 4 CURITAS
- 3 GASA ESTERIL DE 7.5 X 5
- 1 MANUAL DE PRIMEROS AUXILIOS



**EXTINTOR**

UN EXTINTOR PARA FUEGOS ABC



**RECOLECTOR POLIPROPILENO PARA PUNZOCORTAD ENTE**

RECOLECTOR DE PUNZOCORTA POLIPROPILENO CAPACIDAD VOLUMEN: 1.7 LTS. OFICIAL NORMA MEXICANA NOM-087-ECOL-1995



**RECOLECTOR DE POLIPROPILENO PARA LÍQUIDOS**

1 PL-1 A AMARILLO  
RECOLECTOR DE POLIPROPILENO PARA LÍQUIDOS CAPACIDAD VOLUMEN: 1.7 LTS.  
NORMA OFICIAL MEXICANA NOM-087-ECOL-1995